



ТОВ «БКМ-АРМАТУРА»

# Зразок

КРАН КУЛЬОВИЙ  
DN 50/PN 64

з ручним керуванням

**ПАСПОРТ**

БКМ.Д-050-064-С-Р-НУ ПС

## 1. Основні відомості про виріб

1.1. Кран кульовий DN 50 PN 64 з ручним керуванням наземного виконання (далі «кран») використовується в якості запірного пристрою на магістральних трубопроводах і технологічних лініях з неагресивним природним газом, газовим конденсатом, нафтою та іншими рідкими і газоподібними середовищами неагресивними до матеріалів крана. Конструкція крана є герметичною до навколишнього середовища та забезпечує пожежо- і корозійну стійкість по відношенню до робочого середовища.

1.2. Кран встановлюється на трубопроводі у будь-якому положенні.

1.3. Кран працездатний при подачі робочого середовища з будь-якої сторони затвора та має одну ступень герметичності з кожної сторони (еластомер по металу) .

## 2. Основні технічні дані

2.1. Прохід номінальний DN, мм – 50.

2.2. Тиск номінальний PN, МПа (кгс/см<sup>2</sup>) – 6,4 (64).

2.3. Тиск максимальний робочий Pmax, МПа (кгс/см<sup>2</sup>) – 6,4 (64).

2.4. Тип встановлення – надземне встановлення (НУ).

2.5. Тип керування – ручний (рукоятка)

2.6. Максимальний перепад тиску при якому забезпечується нормальне відкриття крану MPD, МПа (кгс/см<sup>2</sup>) – 6,4 (64).

2.7. Максимальне зусилля потрібне для керування краном — 360 Н

2.8. Кліматичне виконання У1 за ГОСТ 15150-69.

2.9. Температура навколишнього середовища - від мінус 45 до +40 °С

2.10. Температура робочого середовища — від мінус 25 до +80 °С.

2.11. Робоче середовище – неагресивний природний газ, інші газоподібні та рідкі середовища, по відношенню до яких матеріали деталей крану, що контактують з робочим середовищем, мають корозійну стійкість.

2.12. Герметичність затвора - клас А за ДСТУ ISO 5208:2008.

2.13. Будова крану та матеріали основних деталей (Рисунок 1):

1. Корпус – Сталь 20 ДСТУ 7809:2015

2. Патрубок – Сталь 20 ДСТУ 7809:2015

3. Пробка – Сталь 40Х13 ГОСТ 5632-72

4. Сідло – Поліамід 610 ГОСТ 10589

5. Шпindelь – Сталь 40Х13 ГОСТ 5632-72

6. Кільце регулююче – Сталь 20 ДСТУ 7809:2015

7. Пружина – Сталь 60Г ГОСТ 14959-79 з антикорозійним покриттям Ц9хр

8-9. Підшипники – Фторопласт Ф4

10-12 - Кільце ущільнююче — гумова суміш 7В-14 (МБС)

13. Рукоятка — Сталь 20 ДСТУ 7809:2015

2.14. Габаритні розміри крану мм, не більше — 220x94x190.

2.15. Тип приєднання — під приварку, відповідає вимогам ДСТУ ISO 14313:2010.

Форма кромки крану виготовлена під приварку до труби ф57x5

2.16. Маса, кг, не більше — 6.

2.17. Зовнішнє покриття крану — лакофарбове покриття з товщиною сухої плівки 240 мкм яке відповідає ДСТУ ISO 12944-5/C4.06-EP/PUR/



Рисунок 1 – Кран кульовий DN50 PN64 з ручним керуванням (VKM.D-050-064-C-P-HU)

1 - Корпус, 2 - Патрубок, 3 - Пробка, 4 - Сідло, 5 - Шпindelь, 6 – Кільце регулююче, 7 - Пружина, 8,9 – Підшипники, 10-12 - Кільця ущільнюючі, 13 - Рукоятка.

### 3. Комплектація

Позначення виробу	Назва виробу	Кільк.
VKM.D-050-064-C-P-HU	Кран кульовий	1
VKM.D-050-064-C-P-HU ПС	Паспорт	1
VKM.D-050-064-C-P-HU ІЕ	Інструкція з експлуатації	1
ЗІП	Комплект ущільнень	2

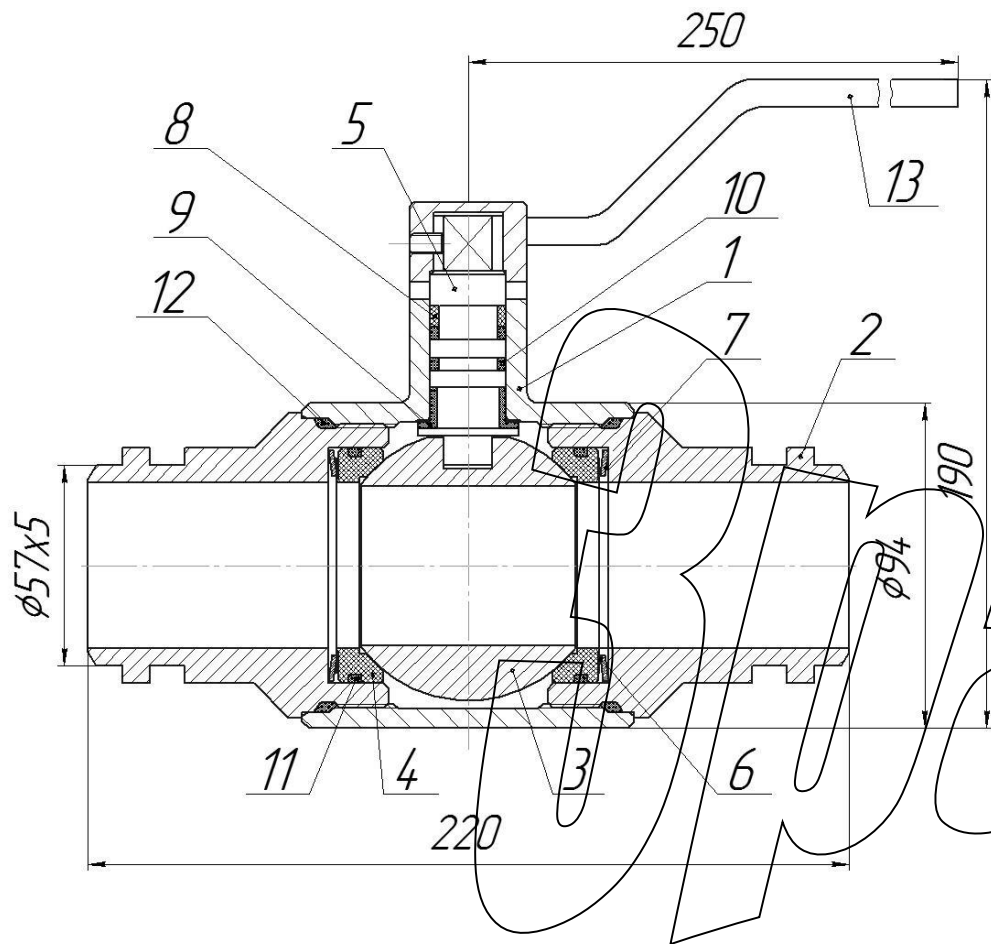
### 4. Ресурси, терміни служби та зберігання. Гарантії виробника

- 4.1. Термін експлуатації, років, не менше – 30.
- 4.2. Повний ресурс, циклів, не менше – 4000.
- 4.3. Напрацювання на відмову, циклів, не менше – 1000.
- 4.4. Термін зберігання, років, не менше – 5.
- 4.5. Умови транспортування і зберігання кранів щодо впливу кліматичних факторів навколишнього середовища – 7 (Ж1) за ГОСТ 15150-69, а щодо впливу механічних факторів – Ж за ГОСТ 23170.
- 4.6. Виробник гарантує відповідність крану вимогам технічних умов, конструкторської документації і придатність при дотриманні правил експлуатації, транспортування і зберігання.
- 4.7. Гарантійний термін експлуатації встановлюється 24 місяці з дня вводу в експлуатацію, але не менше 36 місяців з дня відвантаження заводом — виробником.
- 4.8. При відмові або несправності, в період дії гарантійних зобов'язань, звертатись за адресою:  
40000, Україна, м. Суми, вул. Скрябіна, 38А. телефон +38 (0542) 79-89-01.

### 5. Відомості про консервацію та пакування

Кран кульовий DN 50 PN 64 з ручним керуванням законсервований і упакований згідно вимогам, передбаченим технічною документацією  
Термін захисту без переконасервації 5 років

Дата консервації “\_\_” \_\_\_\_\_ 2021 р.

Консервацію та пакування виконав:

\_\_\_\_\_ (посада) \_\_\_\_\_ (підпис)

## 6. Результати приймально-здавальних випробувань

Вид випробувань	Випр. серед.	Тиск, МПа (кгс/см <sup>2</sup> )	Час витримки, хв.
На міцність і щільність матеріалів деталей крану	вода	9,6 (96)	10
На герметичність затвору	вода	7,0 (70)	10
	повітря	0,6 (6)	10
На герметичність відносно навколишнього середовища	вода	7,0 (70)	10
	повітря	0,6 (6)	10
На працездатність	вода	6,4 (64)	3 цикла «відкрито» - «закрито»

## 7. Свідчення про приймання

Кран кульовий DN 50 PN 64 з ручним керуванням зав. № \_\_\_\_\_ виготовлений і прийнятий згідно з ДСТУ ISO 5208:2008, ДСТУ EN 12266-1, ДСТУ ISO 14313, діючою технічною документацією та визнаний придатним до експлуатації.

Керівник ВТК \_\_\_\_\_

(підпис)

МП

« \_\_\_\_\_ » \_\_\_\_\_ 2021 р.

## 8. Відомості про хімічний склад основних деталей

Назва деталі	Марка сталі	Хімічний склад, вміст у %								Значення вуглецевого еквіваленту CE
		C	Si	Mn	Ni	S	P	Cr	Cu	
Корпус	20	≤ 0,23	≤ 0,035	0,35-0,65	≤ 0,25	≤ 0,035	≤ 0,035	≤ 0,25	≤ 0,25	≤ 0,43%
Патрубок	20	≤ 0,23	≤ 0,035	0,35-0,65	≤ 0,25	≤ 0,035	≤ 0,035	≤ 0,25	≤ 0,25	≤ 0,43%
Сідло	20	≤ 0,23	≤ 0,035	0,35-0,65	≤ 0,25	≤ 0,035	≤ 0,035	≤ 0,25	≤ 0,25	≤ 0,43%
Пробка	40X13	0,36-0,45	≤ 0,8	≤ 0,8	≤ 0,6	≤ 0,025	≤ 0,03	12-14	≤ 0,3	-
Шпindelь	40X13	0,36-0,45	≤ 0,8	≤ 0,8	≤ 0,6	≤ 0,025	≤ 0,03	12-14	≤ 0,3	-

## 9. Відомості про механічні властивості основних деталей

Назва деталі	Марка сталі	Межа міцності $\sigma_B$ , МПа	Межа текучості $\sigma_T$ , МПа	Відносне подовження $\delta_5$ , %	Ударна в'язкість, KCV -40°C, Дж/см <sup>2</sup>
Корпус	20	430	280	24	25
Патрубок	20	430	280	24	25
Сідло	20	430	280	24	25
Пробка	40X13	1140	910	13	30
Шпindelь	40X13	1140	910	13	30

## 10. Результати неруйнівних методів контролю зварних з'єднань

Зварний шов	Методи контролю					
	Зовнішній огляд		Ультразвуковий або радіографічний		Кольорова дефектоскопія	
	Обсяг контролю	Результат контролю	Обсяг контролю	Результат контролю	Обсяг контролю	Результат контролю
№1						

